



## Frälsningsarmén Uniform Herr

Storlekstabeller och guide till att välja rätt.

## Så här mäter du

För att hitta rätt storlek, jämför måtten i tabellerna med ett liknande plagg du har. Mät rakt över plagget – aldrig runt.

**Bröstvidd** / Mät över bröstet mellan den lägsta punkten på armsömmarna. Multiplicera med 2.

**Midjevidd överdelar** / Mät vidden på plaggets smalaste punkt. Multiplicera med 2.

**Midjevidd nederdelar** / Lägg plagget på en plan yta med framsidan upp och mät från sida till sida. Multiplicera med 2.

**Bottenvidd** / Mät från sida till sida längst ner på plagget. Multiplicera med 2.

**Längd mitt rygg** / Mät i mitten på ryggen från nacke till slutet av plagget.

**Ärmlängd** / Lägg ärmen platt och mät från axelpunkten till där mudden slutar.

**Sättesvidd** / Lägg plagget på en plan yta med framsidan upp och mät från sida till sida på plaggets bredaste punkt. Multiplicera med 2.

**Lårvidd** / Mät rakt över benets bredd. Multiplicera med 2.

**Innersöm** / Mät insidan av benet från grenen till nederkanten av byxorna.

**Fotvidd** / Mät från sida till sida längst ner på byxorna. Multiplicera med 2.

**Längd** / Mät från plaggets högsta punkt till slutet av plagget.

**Kragens längd** / Öppna skjortan och lägg kragen platt. Mät från mitten av knappen till ytterkanten av knapphålet.

## Kavaj Herr – Regular fit - STORLEKSGUIDE

FRAS-2007 | 5011002



	Normal size (cm)	44	46	48	50	52	54	56	58	60	62	64
A	Chest width	100	104	108	112	116	120	124	128	132	136	140
B	Waist width	92	96	100	104	108	112	117	122	128	134	140
C	Bottom width	102	106	110	114	118	122	126	130	134	138	142
D	Center back length	71	72	73	74	75	76	77	78	78,5	79	79,5
E	Sleeve length	61,5	62,5	63,5	64,5	65,5	66,5	67,5	68,5	69	69,5	70

	Long size (cm)	144	146	148	150	152	154	156	158	160	162	164
D	Center back length	74	75	76	77	78	79	80	81	81,5	82	82,5
E	Sleeve length	64	65	66	67	68	69	70	71	71,5	72	72,5

	Short size (cm)	88	92	96	100	104	108	112	116	120	124	128
D	Center back length	68	69	70	71	72	73	74	75	75,5	76	76,5
E	Sleeve length	59	60	61	62	63	64	65	66	66,5	67	67,5

	D size (cm)	D88	D92	D96	D100	D104	D108	D112	D116	D120	D124	D128
B	Waist width	99	103	107	111	115	119	124	129	135	141	147
D	Center back length	68	69	70	71	72	73	74	75	75,5	76	76,5
E	Sleeve length	59	60	61	62	63	64	65	66	66,5	67	67,5

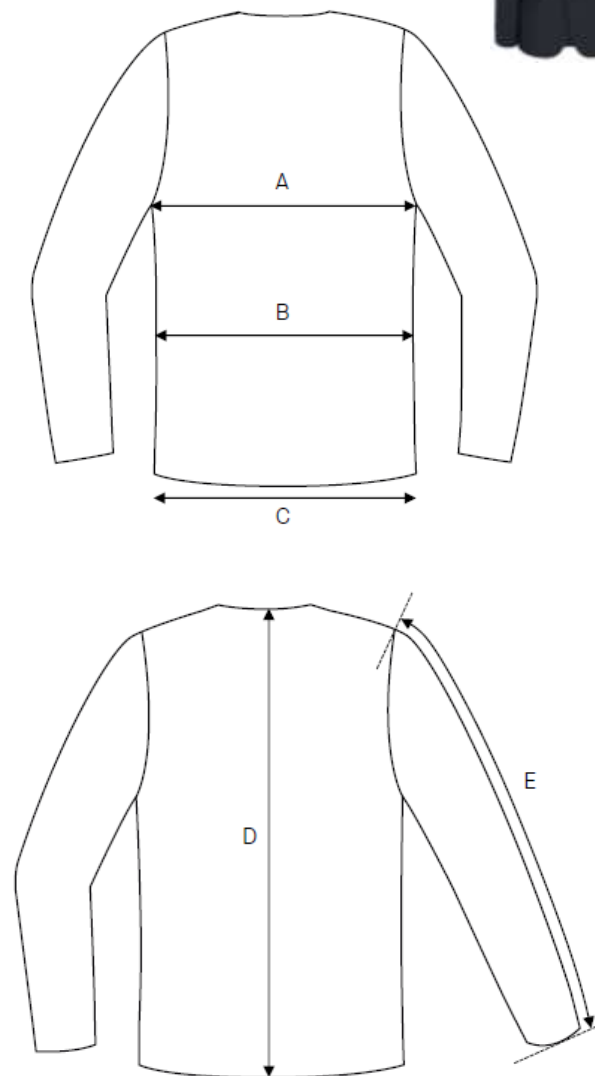

# Kavaj Herr – Slim fit - STORLEKSGUIDE

FRAS-2008 | 5011001

	Normal size (cm)	44	46	48	50	52	54	56	58	60	62
A	Chest width	97	101	105	109	113	117	121	125	129	133
B	Waist width	87	91	95	99	103	108	113	119	125	131
C	Bottom width	99	103	107	111	115	119	123	127	131	135
D	Center back length	70	71	72	73	74	75	76	77	78	78,5
E	Sleeve length	62	63	64	65	66	67	68	69	69,5	70

	Long size (cm)	144	146	148	150	152	154	156	158	160	162
D	Center back length	73	74	75	76	77	78	79	80	81	81,5
E	Sleeve length	64,5	65,5	66,5	67,5	68,5	69,5	70,5	71,5	72	72,5

	Short size (cm)	88	92	96	100	104	108	112	116	120	124
D	Center back length	67	68	69	70	71	72	73	74	75	75,5
E	Sleeve length	59,5	60,5	61,5	62,5	63,5	64,5	65,5	66,5	67	67,5

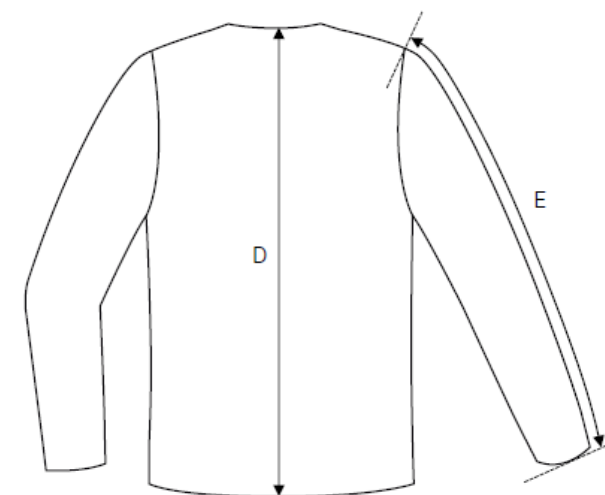
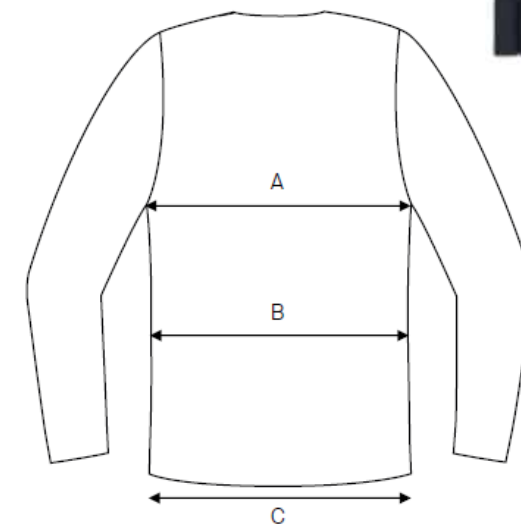

# Skjorta Herr – Lång + kort ärm – STORLEKSGUIDE

FRAS- |

sl	Measurements in cm	SX	S	M	L	XL	2XL	3XL	4XL	5XL	6XL
B	Chest	52.5	55.5	58.5	61.5	64.5	67.5	70.5	73.5	76.5	79.5
C	Waist	48	51	54	57	60	63	66	69	72	75
D	Bottom	49	53	57	61	65	69	73	77	81	85
E	CBL	78	80	82	84	86	88	90	92	94	96
J	Sleeve length fr CB	87	89	91	93	95	97	99	101	103	105

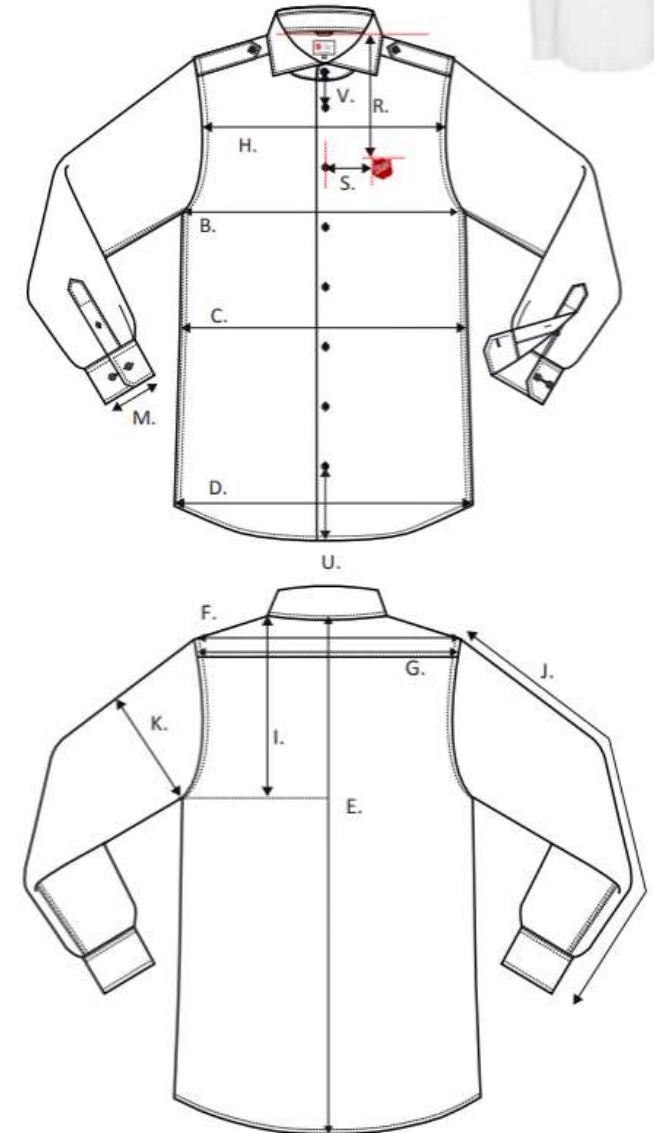

# Byxa Herr – Normal passform - STORLEKSGUIDE

FRAS-2009 | 5011004

	Normal size (cm)	44	46	48	50	52	54	56	58	60	62	64	66
A	Waist width	80	84	88	92	96	100	105	110	116	122	128	134
B	Seat width	96	100	104	108	112	116	120	124	128	132	136	140
C	Thigh width	62,5	64,5	66,5	68,5	70,5	72,5	74,5	76,5	78,5	80,5	82,5	84,5
D	Inseam	79	80	81	82	83	84	85	85	85	85	85	85
E	Bottom width	37,5	38	38,5	39	40	41	42	43	43,5	44	44,5	45

	Long size (cm)	144	146	148	150	152	154	156	158	160	162	164	166
D	Inseam	83	84	85	86	87	88	89	89	89	89	89	89

	Short size (cm)	88	92	96	100	104	108	112	116	120	124	128	132
D	Inseam	75	76	77	78	79	80	81	81	81	81	81	81

	D size (cm)	D88	D92	D96	D100	D104	D108	D112	D116	D120	D124	D128	D132
A	Waist width	86	90	94	98	102	106	111	116	122	128	134	140
D	Inseam	75	76	77	78	79	80	81	81	81	81	81	81

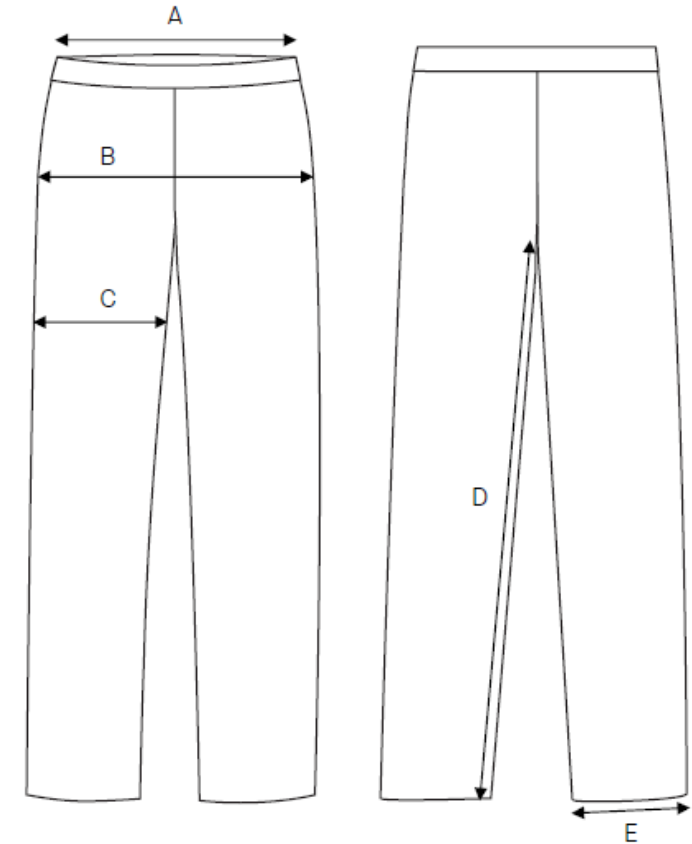

# Byxa Herr – Smal passform - STORLEKSGUIDE

FRAS-2010 | 5011003

	Normal size (cm)	44	46	48	50	52	54	56	58
A	Waist width	79	83	87	91	95	100	105	110
B	Seat width	94	98	102	106	110	114	118	122
C	Thigh width	61	63	65	67	69	71	73	75
D	Inseam	78	79	80	81	82	83	84	84
E	Bottom width	34,5	35	35,5	36	37	38	39	40

	Long size (cm)	144	146	148	150	152	154	156	158
D	Inseam	82	83	84	85	86	87	88	88

	Short size (cm)	88	92	96	100	104	108	112	116
D	Inseam	74	75	76	77	78	79	80	80

	D size (cm)	D88	D92	D96	D100	D104	D108	D112	D116
A	Waist width	85	89	93	97	101	106	111	116
D	Inseam	74	75	76	77	78	79	80	80

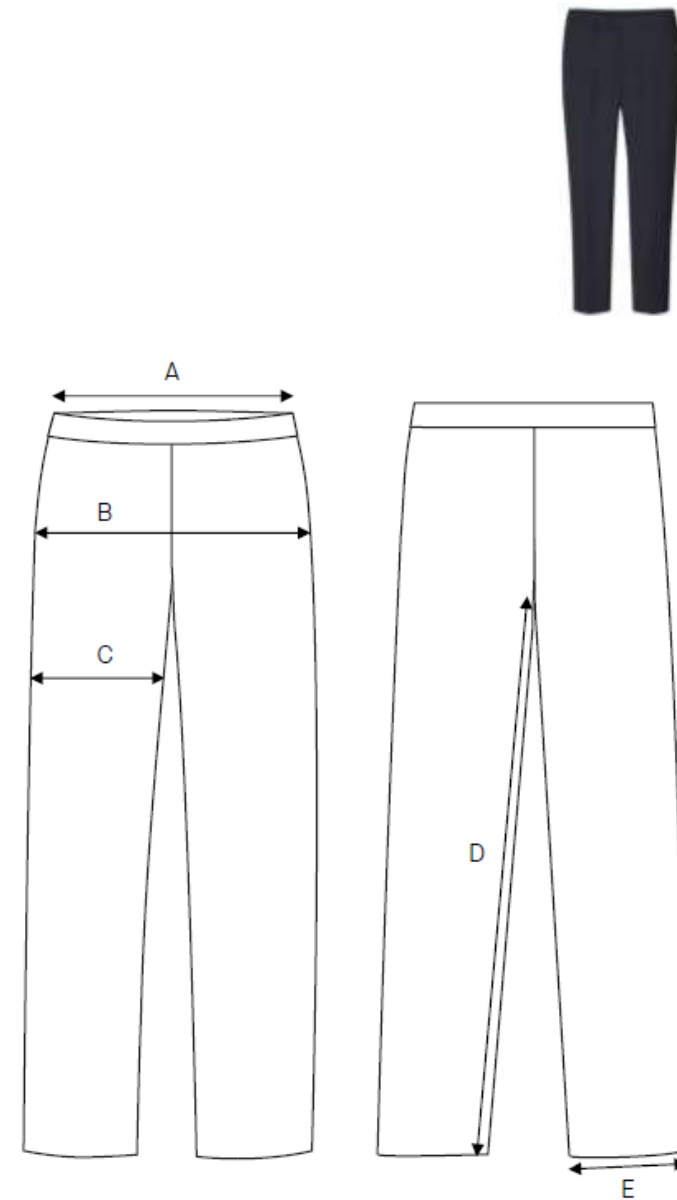



## Frälsningsarmén Uniform